

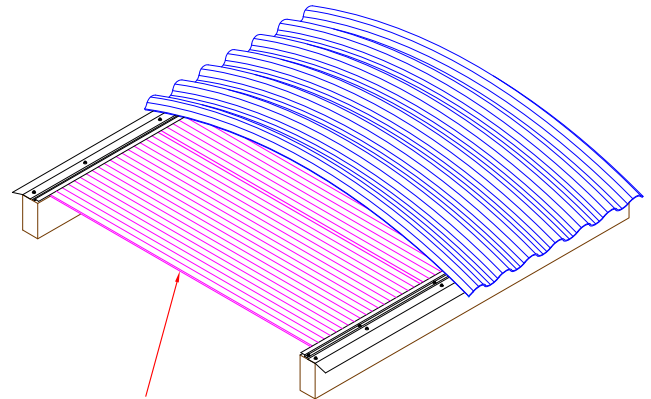



Beispiel einer Zwischendecke



Beispiel einer Zwischendecke

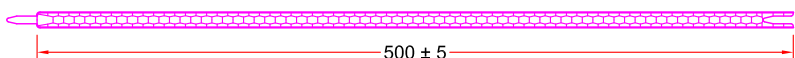

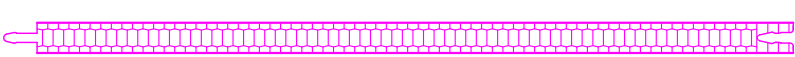
**AUSWAHL/PANEELE - ohne UV-Schutz**

10/500 Wabe	10		wärmeverschweißt
16/500 Wabe	16		wärmeverschweißt
20/500 Wabe	20		Bandverschluss (*)
25/500 Wabe	25		Bandverschluss (*)

(\*) = 20 und 25 mm wärmeverschweißt auf Anfrage

TECHNISCHE DATEN	10/500	16/500	20/500	25/500		
Modulbreite	500 ± 5				mm	
Paneelstärke	10	16	20	25	mm	
Anzahl Stege	[4]					
Wärmedurchgangszahl [U-Wert]	2,48	1,99	1,81	1,65	W/m <sup>2</sup> K	
Lichtdurchlässigkeit	Transparent satiniert (*)	~ 64	~ 60	~ 54	~ 51	%
	Opal (*)	~ 48	~ 45	~ 35	~ 25	%
Wärmeausdehnung	0,065				mm/m K	
Temperaturbeständigkeit	-40 / +120				°C	
Brandstoffklasse EN13501-1	B s1 d0					

(\*) Standardfarben - andere Farben auf Anfrage für Mengen

**AUSSCHREIBUNGSTEXT**

Zwischen den mit • gekennzeichneten Alternativen wählen

Zwischendecke mit modular Hohlkammer-Paneele mit seitlicher Nut- und Federverbindung, Typ **AKRAPAN** von Akraplast Sistemi,

- Stärke 10 mm, Modul 500 mm, 4-Steg Wabenstruktur, Wärmedämmung U=2,48 W/m<sup>2</sup>K
  - Stärke 16 mm, Modul 500 mm, 4-Steg Wabenstruktur, Wärmedämmung U=1,99 W/m<sup>2</sup>K
  - Stärke 20 mm, Modul 500 mm, 4-Steg Wabenstruktur, Wärmedämmung U=1,81 W/m<sup>2</sup>K
  - Stärke 25 mm, Modul 500 mm, 4-Steg Wabenstruktur, Wärmedämmung U=1,65 W/m<sup>2</sup>K
- Farbe • natur-transparent; • opal-weiss; • andere .....

**HINWEISE für die VERLEGUNG**

In der Regel werden die AKRAPAN-Paneele mit dem speziellen Alu-Klebeband verschlossen geliefert, oder wärmeverschweißt. Bei Zuschnitt auf Maß, Metallsagen mit feiner Zahnung verwenden; danach Späne und Staub durch Druckluft entfernen und die Enden wieder mit dem speziellen Alu-Klebeband für Polycarbonat verschließen.